



ARBEIÐSEFTIRLITIÐ

Administration of Occupational Safety and Health
Fútalág 1B ☛ P.O.Box 1134 ☛ FO-110 Tórshavn ☛ Faroe Islands
Tlf. +298 317811 ☛ Fax +298 314489 ☛ E-mail: info@arbeidseftirlit.fo

Skrásetingar nr.:

L-C007-1

Leiðbeining um avrættarar til træsmið

Avrættarar skulu verða væl útgjördir og nýttir við skili eftir reglunum í arbeiðaraverndarlógini og kunngerð um teknisk hjálpartól v.m., sum Arbeiðseftirlitið umsitur:

Brúkaravegleiðing.

Fyri allar útveganir (sølu, leigu og lán) er galdandi, at skrivlig vegleiðing skal latast, sum er orðað á føroyskum ella donskum máli, við frágreiðing um nýtslu og viðlíkahald.

Útbúnaður.

Haldarin (kutteren) skal ikki vera fyrrhyrntur.

Avrættarin skal hava yvirverju yvir høvulsjornunum, báðu megin atløgufjølina. Yvirverjan á baksíðuni skal vera fest í atløgufjøluni soleiðis, at jørnini eru fjald. Yvirverjan framman fyri atløgufjølina - avrættaraverjan - skal vera haldgóð og løtt at nýta.

Avrættarverjan er haldgóð og løtt at handfara tá hon:

- lættliga kann stillast í hædd og síðustøðu
- verður verandi í stillaðu hæddina og av sær sjálvum aftur í hesu hædd, hóast hon verður lyft upp ella trýst niður
- sum altíð stendur loddrætt yvir høvulsjarnopið, ikki bundin at tjúktini av arbeiðsevni ella stillingin av atløgufjøluni.

Har smærri avrættarar eru við høvulsjarnopið, (upp til 100 mm) kann flytbar verja nýtast.

Høvulsjornini skulu verða fest við trygdarkíla.

Konstruktión í strikumyndunum 1 og 2 er nýtilig.

Lógarheimild:

Løgtingslóg nr. 58 um arbeiðaravernd frá 24. mai 1974 við seinni broytingum.
Kunngerð nr. K-E015-1 um inrætting av tekniskum hjálpartólum frá 4. september 1995.

Útgivið fyrstu ferð:

21. mai 1988

Seinastu broytingar:

23. januar 1996

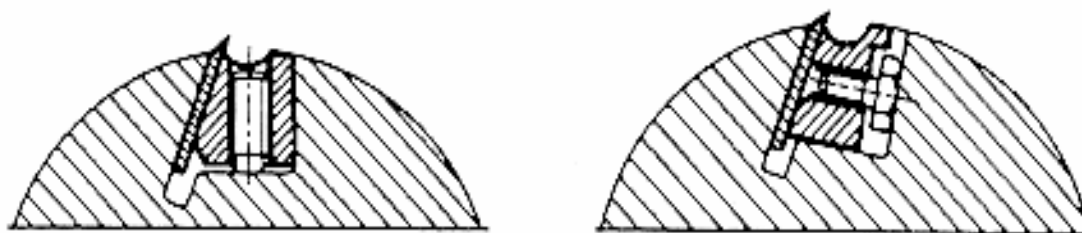

Strikumynd 1. Høvulsjarn fest á haldarin (kutteren)

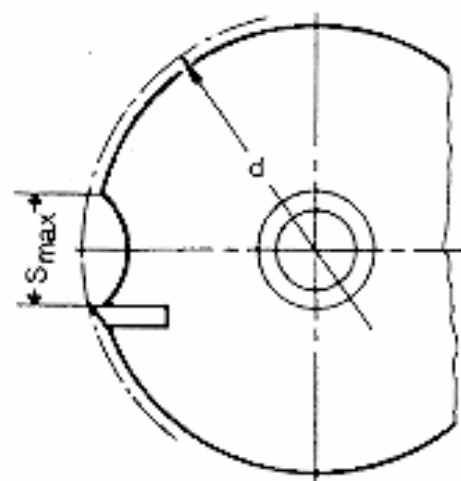
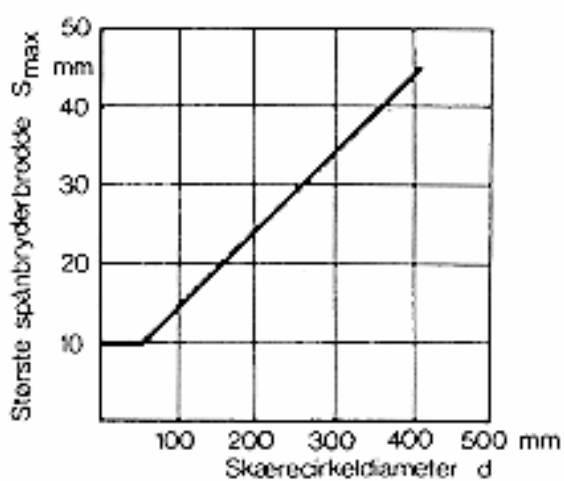

Strikumynd 2.

Hvör avrættari sær skal hava nullspenningsfráfall, sum forðar fyri at hann ótilætlað fer í gongd tá streymslit er ella ólag er á ljósnetinum. Koblingin skal vera nærindis startútgerðini.

Start- og stopútgerðin skal vera lætt atkomilig.

Startútgerðin skal vera tryggjað móti ótilætlaðum ávirkanum. Hetta kann gerast - eitt nú við

- at startútgerðin er innfeld, fjald ella útgjörd við kraga.
- at snúningsbrótari er útgjördur við krage, uttan so at konstruktiónin ella uppseting forðar fyri ótilætlaðum ávirkanum.

Ein bremsa skal vera, sum steðgar seinast 10 sekund eftir at maskinan er sløkt.

Nýtsla

Høvulsyvirverja skal nýtast meðan arbeið verður.

Góðtíkin nýtsla av hævulsyvirverju er víst í strikumyndini 3, 4 og 5.

Strikumynd 3

1. Haldari til hævulsjarn
2. Yvirverja
3. Yvirverja aftan fyri atløgufjøl

Tá hævulsverjan verður nýtt rætt (**Strikumyndir 4**):

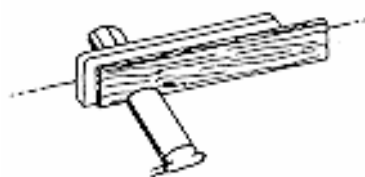

*Tunn arbeiðsevni
Evni yvir 75 mm*

Evni sett upp eftir kanti

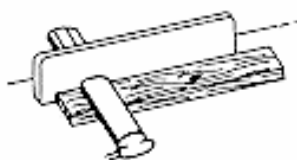

Tá smærri evnir verða arbeiðt, skal hjálpiamboð nýtast, sí strikumynd 5.

Tá hævulsjornini skulu skiftast út, skal ásurin festast við skrúvulykli, sum tekur um sløttu flaturnar á ásinum.

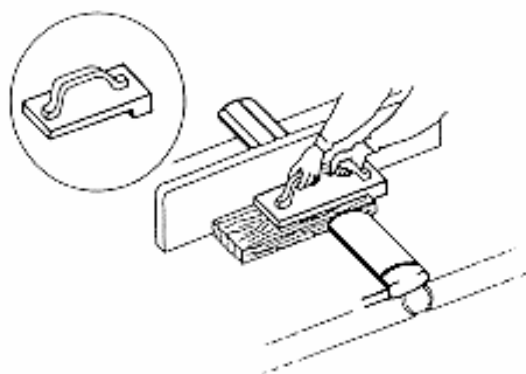

Strikumynd 5.

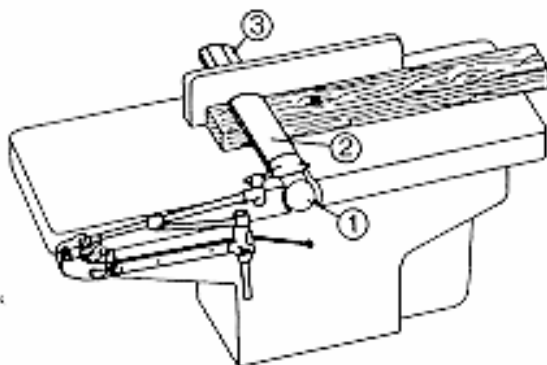

Viðlíkahald

Avrættarar skulu viðlíkahaldast soleiðis, at teir altíð eru í góðum standi. Ávísing um eftirlit og viðlíkahald, sum solumaðurin letur skal haldast.

Høvulsjörnini skulu vera hvöss. Plátan skal haldast rein og gløtt.

Viðlíkahald- og umvælingsarbeiði skal gerast tryggiliga. Orkukeldan skal takast frá við t.d. einum avbrótara - lykli.

18 ára aldursmark

Ungfólk undir 18 ár mugu ikki arbeiða við avrættara. Serligar reglur eru galdandi fyri lærlingar og næmingar.

ARBEIÐSEFTIRLITIÐ, 23. januar 1996.

Eli Davidsen, stjóri (sign.)