



# ARBEIÐSEFTIRLITIÐ

Administration of Occupational Safety and Health  
Fútalág 1B ☉ P.O.Box 1134 ☉ FO-110 Tórshavn ☉ Faroe Islands  
Tlf. +298 317811 ☉ Fax +298 314489 ☉ E-mail: [info@arbidseftirlit.fo](mailto:info@arbidseftirlit.fo)

Skrásetingar nr.:

**L-C007-4**

## Leiðbeining um borðfresarar til træsnið

Borðfresari skal vera væl útgjørdur og nýttur við skili eftir reglunum í arbeiðaraverndarlógini og kunngerð um um teknisk hjálptól v.m., sum Arbeiðseftirlitið umsitur.

### *Brúkaravegleiðing.*

Fyri allar útveganir (sølu, leigu og lán), er galdandi, at skrivlig vegleiðing skal latast, sum er orðað á føroyskum ella donskum máli, við frágreiðing um nýtslu og viðlíkahald.

### *Útbúnaður.*

Borðfresarar skulu tryggjast soleiðis,

- at fólk ikki kann koma í samband við malandi amboð og ás,
- at arbeiðsevni kann førast trygt fram í øllum fyrikomandi fresiarbeiði,
- at amboð og arbeiðsevni eru virðiliga fest og tryggjað, so einki loysnar og elvir til skaða,
- at amboð vandaleyst kann uppsetast,
- at skaða ikki hendir, um fresarin av óvart verður settur í hægri ferð,
- at skaði ikki stendst av ási og jørnum, ið mala eftir at fresarin er slóktur.

Tá tú nýtir atløgufjøl, skulu ásur og jørn fjalast við verjuhettu aftan fyri atløgufjøl og trýstfóti og framdragara framman fyri atløgufjøl.

Har arbeitt verður við ongari hjálpi fjøl, skulu ásur og jørn verða fjald við verju og avskerming av tí partinum av fresaranum, sum ikki verður nýttur.

Er haldarin fýrhýrtur skal jarnopið verða afturlatið.

Spennibakki skal hava tøppar, sum tryggja, at jørnini ikki loysna.

Tað skal altíð vera minst 12 mm eftir av jarninum aftantil (sí strikumynd 1).

### *Lógarheimild:*

Løgtingslóg nr. 58 um arbeiðaravernd frá 24. mai 1974 við seinni broytingum.  
Kunngerð nr. K-E015-1 um innrætting av tekniskum hjálpartólum frá 4. september 1995.

### *Útgivið fyrstu ferð:*

**21. mai 1988**

### *Seinastu broytingar:*

**23. januar 1996**

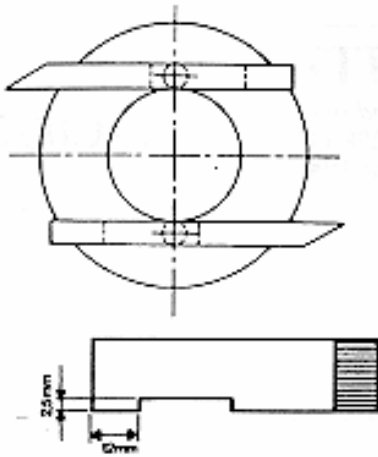

**Strikmynd 1**

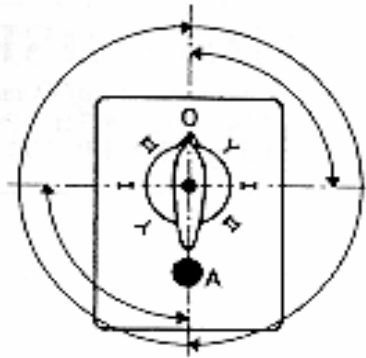

**Strikmynd 2**

Borðfresari við tveimur ella fleiri skjótleikum, skal vera útgjörð við bremsu, sum forðar fyri ótilætlaða ferð, enn tann, sum fresarin er ætlað til.

Strikmynd 2 vísir útbúnað, har neyðugt er at trýsta A tøppin inn, tá skiftast skal frá I til II.

Um skjótleikin skal broytast við reimskifti, eigur tabell at vera á maskinuni, sum upplýsir, hvussu snúningstalið á ásinum skal vera, samanborið við ymsu støðurnar hjá reimini.

Hvør einstakur borðfresari skal hava nullspenningsfráfall, sum forðar fyri at hon fer í gongd, tá streym slit ella ólag er á ljósnetinum. Koblingin skal vera nærindis start útbúnaðinum.

Start- og steði útbúnaður skal vera lætt atkomiligur.

Start útbúnaðurin skal tryggja móti ótilætlaðum starti. - Tað kann gerast við:

- at startknøtturin er skjúldur, yvirlokaður ella útgjörður við kraga,
- at snúningsavbrótarin er útgjörður við kraga, uttan so at konstruktiónin forðar fyri ótilætlaðum ávirkanum.

Ein bremsa skal vera, um fresarin ikki steðgar í mesta lagi 10 sekundir eftir at maskinan er avbrotin.

### *Nýtsla.*

Har tað er gjørligt, skal altíð nýtast trýstfótur, verjuringur ella framdragari. Tann parturin av fresar-anum, sum ikki verður nýttur, skal vera fjalt við verjuhettu el. líkn. so vítt sum til ber.

Hóskandi uppseting, tá atløgufjøl verður nýtt. Strikmynd 3.

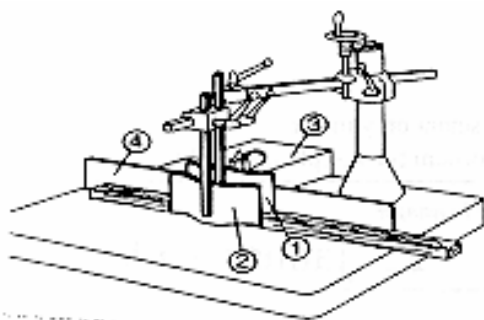

**Strikmynd 3**

1. Lodrættur trýstfótur við fjøður
2. Vatnrættur fótur við fjøður
3. Verjuhetta aftanfyri atløgufjøl
4. Atløgufjøl

Tá tynnri evni vera fresað, kunnu gerast trýstfötur, sum ávíst á strikumynd 4. Nýt asktræ til fötur.

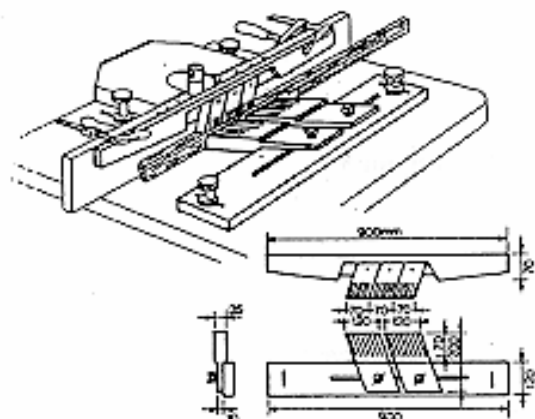

**Strikumynd 4**

Avbrotin fresing kann tryggast gerast við flytbarari atløgufjøl. Strikumynd 5.

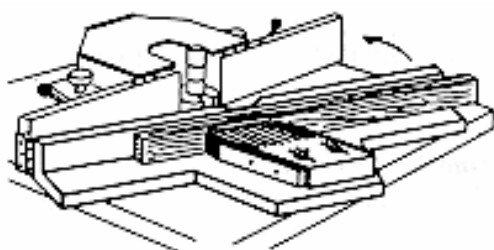

**Strikumynd 5**

Hóskandi uppseting, tá bogin evni skulu gerast. Strikumynd 6.

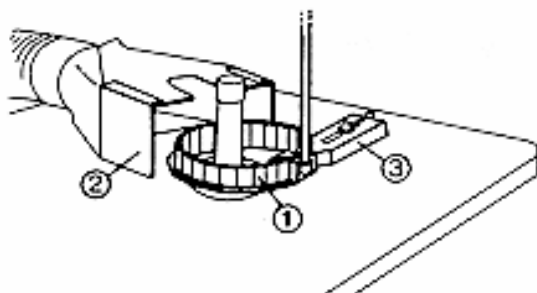

**Strikumynd 6**

1. Verjuringur
2. Skjól
3. Stoytkubbi

Fresarin eigur at vera slóktur, tá stillað verður til hædd og djúpd.

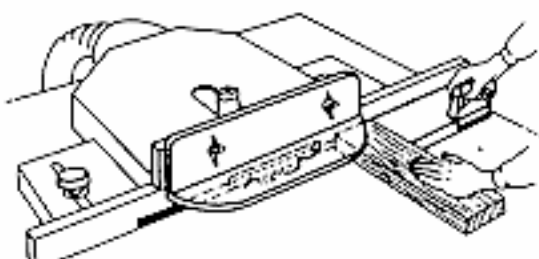

**Strikumynd 7**

Hóskandi máti- og stilliútgerð er víst, sí strikumynd 8.

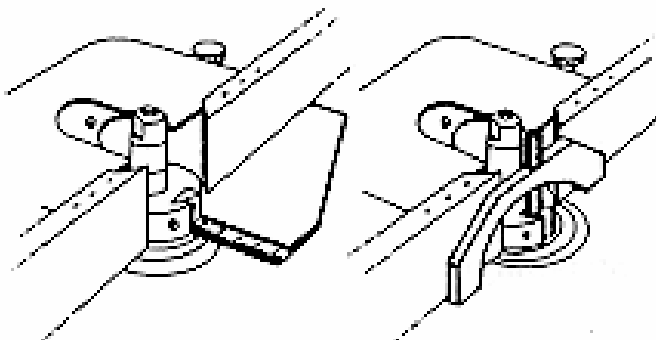

**Strikumynd 8**

Tá tú stillar og skiftir jörn, skal ásurin verða festur við bremsuútgærd.

***Viðlíkahald.***

Borðfresarar skulu haldast væl og eiga altíð at vera í góðum standi. Fylg tí vegleiðing, ið solumaðurin gevur.

Viðlíkahald og umvælingararbeiði skal gerast tryggiliga. Orkukeldan skal vera tikin frá, t.d. við avbrótaralykli.

***18 ára aldursmark.***

Ungfólk undir 18 ár eiga ikki at arbeiða við borðfresimaskinu. Serligar reglur eru galdandi fyri næmingar og lærlingar.

**ARBEIÐSEFTIRLITIÐ, 21. mai 1988**

**Eli Davidsen, stjóri (sign.)**